

Technische Daten
Gültig für das Modelljahr 2012



Das Auto.

Der California



Informationen zu Kraftstoffverbrauch und CO₂-Emissionen finden Sie innerhalb dieser Technischen Daten.

Es sind nicht alle Kombinationen von Motor, Getriebe und Karosserieform möglich. Bitte sprechen Sie Ihre individuellen Wünsche mit einem Volkswagen Nutzfahrzeuge Partner ab. Nur Ihr Volkswagen Nutzfahrzeuge Partner kann die notwendigen Kombinationserfordernisse sowie die Richtigkeit und Vollständigkeit der Angaben in dem ihm zur Verfügung stehenden Bestellsystem überprüfen.

Die hier abgebildeten Nutzlastbereiche wurden unter Berücksichtigung von wähl- oder abwählbaren Ausstattungen oder sonstigen Umfängen, die nicht zum serienmäßigen Liefer- oder Leistungsumfang gehören, ermittelt. Die tatsächliche Nutzlast eines Fahrzeugs, die sich aus der Differenz zwischen zulässigem Gesamtgewicht und Leergewicht errechnet, ist nur durch Wiegen eines individuellen Fahrzeugs ermittelbar.

Der Produktname Caddy® ist eine eingetragene Marke von Caddie S.A. und wird von Volkswagen Nutzfahrzeuge mit freundlicher Genehmigung von Caddie S.A. benutzt. TDI®, DSG®, Shiftmatic®, 4MOTION® und BlueMotion® sind eingetragene Marken der Volkswagen AG und anderer Unternehmen der Volkswagen Gruppe in Deutschland sowie in weiteren Ländern. Die Tatsache, dass eine Marke in diesem Dokument nicht mit ® versehen ist, kann nicht so ausgelegt werden, dass diese Marke keine eingetragene Marke ist und/oder dass diese Marke ohne vorherige schriftliche Zustimmung der Volkswagen Aktiengesellschaft verwendet werden könnte. Nicht alle benannten Marken müssen zwangsläufig Bestandteil dieser Technischen Daten sein.

Unsere Fahrzeuge sind serienmäßig mit Sommerreifen ausgestattet. Seit dem 04.12.2010 sind Sie in der Bundesrepublik Deutschland gesetzlich verpflichtet, Ihr Fahrzeug bei Glatteis, Schneeglätte, Schneematsch, Eis- oder Reifglätte mit M+S Reifen oder Ganzjahresreifen auszustatten. Ihr Volkswagen Partner berät Sie gern.

Rücknahme und Verwertung von Altfahrzeugen:

Volkswagen stellt sich den Herausforderungen der modernen Gesellschaft und berücksichtigt sie in allen neuen Produkten der Marke Volkswagen. Dies gilt natürlich auch für den Umwelt- und Ressourcenschutz. Daher sind alle neuen Volkswagen umweltfreundlich verwertbar und können grundsätzlich kostenlos – vorbehaltlich der Erfüllung der nationalen gesetzlichen Vorschriften – zurückgegeben werden. Nähere Informationen zur Rücknahme und Verwertung von Altfahrzeugen erhalten Sie bei Ihrem Volkswagen Nutzfahrzeuge Partner, im Internet unter www.volkswagen.de oder über die in der Bundesrepublik Deutschland kostenlose Hotline 0800 - Volkswagen (0800 - 865 579 2436).

Sämtliche Angaben in diesem Datenblatt entsprechen den zum Zeitpunkt des Drucks vorhandenen Kenntnissen und beziehen sich auf die Merkmale des deutschen Marktes. Über länderspezifische Abweichungen informiert Sie Ihr Volkswagen Nutzfahrzeuge Partner gern.

Änderungen vorbehalten.

Verbrauch und CO₂-Emissionen.

Mit Schaltgetriebe, Kraftstoffverbrauch (l/100 km) und kombinierte CO₂-Emission (g/km), Tankvolumen ca. 80 l

Motor/ Modell	2,0-l-TSI (150 kW)	2,0-l-TDI (62 kW)	2,0-l-TDI (62 kW) BlueMotion Technology	2,0-l-TDI (75 kW)	2,0-l-TDI (84 kW) BlueMotion Technology	2,0-l-TDI (103 kW)	2,0-l-TDI (103 kW) 4MOTION	2,0-l-BiTDI (132 kW)	2,0-l-BiTDI (132 kW) 4MOTION
------------------	-----------------------	----------------------	--	----------------------	--	-----------------------	----------------------------------	-------------------------	------------------------------------

California Beach, California Comfortline (62-kW-TDI und 62-kW-TDI BlueMotion Technology nur bei California Beach)

Innerorts	13,0	9,7	8,6	9,7	8,6	9,8	10,4	9,8	10,5
Außerorts	8,0	6,3	6,1	6,3	6,1	6,5	7,1	6,7	7,2
Kombiniert	9,8	7,5	7,0	7,5	7,0	7,7	8,3	7,8	8,4
CO ₂ -Emission kombiniert	228	198	184	198	184	203	219	205	221

Mit Doppelkupplungsgetriebe DSG, Kraftstoffverbrauch (l/100 km) und kombinierte CO₂-Emission (g/km), Tankvolumen ca. 80 l

Motor/ Modell	2,0-l-TSI (150 kW)	2,0-l-TSI (150 kW) 4MOTION	2,0-l-TDI (103 kW)	2,0-l-BiTDI (132 kW)	2,0-l-BiTDI (132 kW) 4MOTION
------------------	-----------------------	----------------------------------	-----------------------	-------------------------	------------------------------------

California Beach, California Comfortline

Innerorts	13,5	14,0	10,4	10,2	11,1
Außerorts	8,1	8,5	6,9	6,9	7,5
Kombiniert	10,1	10,5	8,2	8,1	8,8
CO ₂ -Emission kombiniert	236	245	216	214	232

Die Kraftstoffverbrauchs- und Emissionswerte sind nach dem vorgeschriebenen Messverfahren (EG-Verordnung 715/2007 in der gegenwärtig geltenden Fassung) ermittelt. **Hinweis nach Richtlinie 1999/94/EG in der gegenwärtig geltenden Fassung:** Die Angaben beziehen sich nicht auf ein einzelnes Fahrzeug und sind nicht Bestandteil des Angebots, sondern dienen allein Vergleichszwecken zwischen den verschiedenen Fahrzeugtypen. Kraftstoffverbrauch und CO₂-Emissionen eines Fahrzeugs hängen nicht nur von der effizienten Ausnutzung des Kraftstoffs durch das Fahrzeug ab, sondern werden auch vom Fahrverhalten und von anderen nicht technischen Faktoren beeinflusst. CO₂ ist das für die Erderwärmung hauptsächlich verantwortliche Treibhausgas. Ein Leitfaden über den Kraftstoffverbrauch und die CO₂-Emissionen, der Daten für alle neuen Personenkraftfahrzeugmodelle enthält, ist unentgeltlich an allen Verkaufsorten in der Europäischen Union sowie für Interessenten aus Deutschland auch bei der DAT Deutsche Automobil Treuhand GmbH, Hellmuth-Hirth-Straße 1, 73760 Ostfildern, erhältlich.

Motoren.

Ottomotor	2,0-l-TSI-Motor (150 kW)
Gemischaufbereitung/Einspritzverfahren	Direkteinspritzung/Turbocharger
Anzahl der Zylinder	4
Hubraum, cm ³	1.984
Leistung, kW bei Drehzahl, min ⁻¹	150 bei 4.200 – 6.000
Drehmoment, max., Nm/Drehzahl, min ⁻¹	350/1.500 – 4.000
EU-Abgasvorschrift	nach EG-Verordnung 715/2007 Euro 5 ¹⁾
6-Gang-Schaltgetriebe	Serie
7-Gang-Doppelkupplungsgetriebe DSG	Kombination möglich
Frontantrieb/4MOTION mit DSG	Serie/Kombination möglich
Kraftstoffart	Super bleifrei DIN EN 228 ROZ 95 ²⁾

Dieselmotoren	2,0-l-TDI-Motor (62 kW) (für Modell Beach)	2,0-l-TDI-Motor (75 kW)
Gemischaufbereitung/Einspritzverfahren	Common-Rail-Direkteinspritzung	Common-Rail-Direkteinspritzung
Anzahl der Zylinder	4	4
Hubraum, cm ³	1.968	1.968
Leistung, kW bei Drehzahl, min ⁻¹	62 bei 3.500	75 bei 3.500
Drehmoment, max., Nm/Drehzahl, min ⁻¹	220/1.250 – 2.500	250/1.500 – 2.500
EU-Abgasvorschrift	nach EG-Verordnung 715/2007 Euro 5 ¹⁾	nach EG-Verordnung 715/2007 Euro 5 ¹⁾
Dieselpartikelfilter (DPF)	Serie	Serie
5-Gang-Schaltgetriebe	Serie	Serie
Frontantrieb	Serie	Serie
Kraftstoffart	Diesel, gemäß DIN EN 590	Diesel, gemäß DIN EN 590

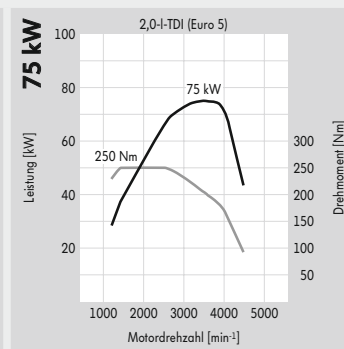
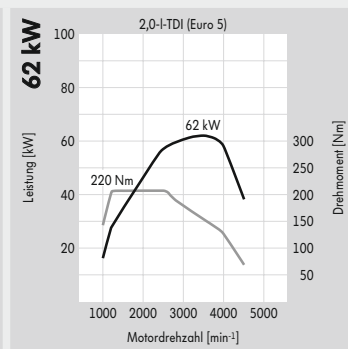
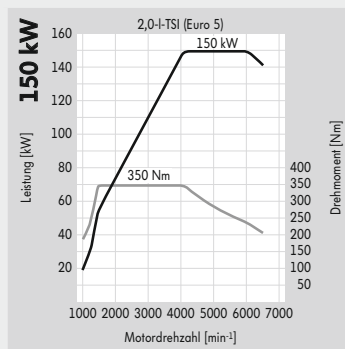

1) Die Besteuerung richtet sich nach den vom Kraftfahrt-Bundesamt festgelegten Schlüsselnummern. 2) Die Verwendung von unverbleitem Kraftstoff Super schwefelfrei ROZ 95 nach DIN EN 228 wird empfohlen. Die Verwendung von Kraftstoff schwefelfrei ROZ 91 nach DIN EN 228 ist möglich, es muss hierbei mit einer geringen Leistungsminderung bzw. mit einem höheren Kraftstoffverbrauch gerechnet werden. Kraftstoffqualität bleifrei mit ROZ 95 mit einem maximalen Ethanolanteil von 10 Prozent (E10) ist grundsätzlich verwendbar. Detaillierte Informationen zur Verträglichkeit von E10-Kraftstoffen finden Sie unter www.volkswagen.de oder unter www.dat.de/e10liste/e10vertraeglichkeit. Die Angaben zu Leistung und Verbrauch beziehen sich auf den Betrieb mit Super schwefelfrei ROZ 95 nach DIN EN 228.

Motoren.

Dieselmotor

2,0-l-TDI-Motor (84 kW) BlueMotion Technology

Gemischaufbereitung/Einspritzverfahren	Common-Rail-Direkteinspritzung
Anzahl der Zylinder	4
Hubraum, cm ³	1.968
Leistung, kW bei Drehzahl, min ⁻¹	84 bei 3.500
Drehmoment, max., Nm/Drehzahl, min ⁻¹	250/1.500 – 2.750
EU-Abgasvorschrift	nach EG-Verordnung 715/2007 Euro 5*
Dieselpartikelfilter (DPF)	Serie
5-Gang-Schaltgetriebe	Serie
Frontantrieb	Serie
Kraftstoffart	Diesel, gemäß DIN EN 590

Dieselmotoren

2,0-l-TDI-Motor (103 kW)

2,0-l-BiTDI-Motor (132 kW)

Gemischaufbereitung/Einspritzverfahren	Common-Rail-Direkteinspritzung	BiTurbo-Common-Rail-Direkteinspritzung
Anzahl der Zylinder	4	4
Hubraum, cm ³	1.968	1.968
Leistung, kW bei Drehzahl, min ⁻¹	103 bei 3.500	132 bei 4.000
Drehmoment, max., Nm/Drehzahl, min ⁻¹	340/1.750 – 2.500	400/1.500 – 2.000
EU-Abgasvorschrift	nach EG-Verordnung 715/2007 Euro 5*	nach EG-Verordnung 715/2007 Euro 5*
Dieselpartikelfilter (DPF)	Serie	Serie
6-Gang-Schaltgetriebe	Serie	Serie
7-Gang-Doppelkupplungsgetriebe DSG	Kombination möglich	Kombination möglich
Frontantrieb/4MOTION mit 6-Gang-Schaltgetriebe	Serie/Kombination möglich	Serie/Kombination möglich
Frontantrieb/4MOTION mit DSG	Serie/–	Serie/Kombination möglich
Kraftstoffart	Diesel, gemäß DIN EN 590	Diesel, gemäß DIN EN 590

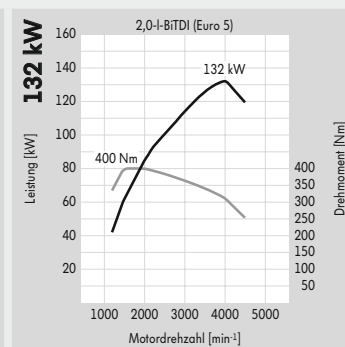
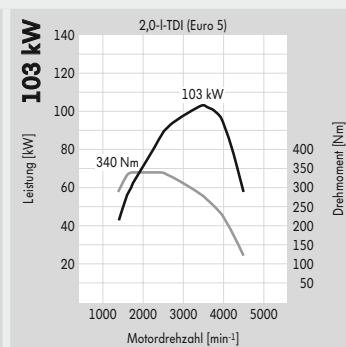
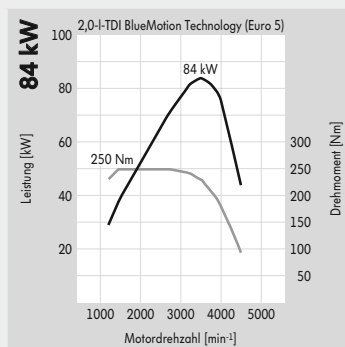

*Die Besteuerung richtet sich nach den vom Kraftfahrt-Bundesamt festgelegten Schlüsselnummern.

Fahrleistungen.

Motor	Leistung (kW)	Beschleunigung (km/h, s)		Elastizität (km/h, s) 80 – 120 (4./5./6. Gang/Stufe D bei DSG)	Höchst- geschwindigkeit (km/h)
		0 – 80	0 – 100		
California Beach					
2,0-l-TSI	150	6,6	9,5	-/12,4/16,5/-	200 ¹⁾
2,0-l-TSI mit DSG	150	6,6	9,5	-/-/-/6,8	200 ²⁾
2,0-l-TSI 4MOTION mit DSG	150	6,9	9,9	-/-/-/7,1	197 ²⁾
2,0-l-TDI	62	13,4	22,2	24,1/28,3/-/-	146
2,0-l-TDI BlueMotion Technology	62	13,4	22,2	24,1/28,3/-/-	146
2,0-l-TDI	75	11,1	17,9	16,6/21,6/-/-	157
2,0-l-TDI BlueMotion Technology	84	10,5	16,9	14,5/20,5/-/-	163
2,0-l-TDI	103	9,1	14,2	-/16,0/21,3/-	173 ¹⁾
2,0-l-TDI 4MOTION	103	9,5	15,3	-/16,9/24,5/-	170 ¹⁾
2,0-l-TDI mit DSG	103	9,4	14,7	-/-/-/11,9	172 ²⁾
2,0-l-BiTDI	132	8,1	11,4	-/11,3/14,1/-	191
2,0-l-BiTDI 4MOTION	132	8,2	11,8	-/12,6/15,8/-	188 ¹⁾
2,0-l-BiTDI mit DSG	132	8,0	11,3	-/-/-/8,4	191 ²⁾
2,0-l-BiTDI 4MOTION mit DSG	132	8,3	12,1	-/-/-/9,5	188 ²⁾
California Comfortline					
2,0-l-TSI	150	7,3	10,5	-/14,1/18,9/-	196 ¹⁾
2,0-l-TSI mit DSG	150	7,3	10,5	-/-/-/7,6	196 ²⁾
2,0-l-TSI 4MOTION mit DSG	150	7,6	10,9	-/-/-/7,9	193 ³⁾
2,0-l-TDI	75	11,9	19,4	18,9/24,9/-/-	154
2,0-l-TDI BlueMotion Technology	84	11,6	18,7	16,5/23,5/-/-	160
2,0-l-TDI	103	10,2	15,7	-/18,3/24,6/-	170 ¹⁾
2,0-l-TDI 4MOTION	103	10,4	16,6	-/18,8/28,1/-	167 ¹⁾
2,0-l-TDI mit DSG	103	10,2	15,6	-/-/-/13,3	169 ²⁾
2,0-l-BiTDI	132	8,8	12,4	-/12,5/15,7/-	188 ¹⁾
2,0-l-BiTDI 4MOTION	132	9,0	12,8	-/14,0/17,7/-	185 ¹⁾
2,0-l-BiTDI mit DSG	132	8,8	12,4	-/-/-/9,4	188 ²⁾
2,0-l-BiTDI 4MOTION mit DSG	132	9,0	12,9	-/-/-/10,3	185 ²⁾

1) Wird im 5. Gang erreicht. 2) Wird in Stufe 6 erreicht. 3) Wird in Stufe 5 erreicht.

Gewichte.

Zul. Gesamtgewicht (kg)	Motor	Leistung (kW)	Sitze von – bis	Leergewicht mit Fahrer (kg)* von – bis	Nutzlast bzw. Zuladung (kg)* von – bis	Zul. Achslast vorn/hinten (kg)	Anhängelast gebremst, bei 12 % Steigung/ungebremst (kg)	Zul. Zuggesamtgewicht, bei 12 % Steigung (kg)
California Beach								
3.000	2,0-l-TSI	150	4 – 7	2.134 – 2.512	866 – 488	1.550/1.550	2.500/750	5.200
	2,0-l-TSI mit DSG	150	4 – 7	2.146 – 2.524	854 – 476	1.550/1.550	2.500/750	5.300
	2,0-l-TDI	62	4 – 7	2.093 – 2.477	907 – 523	1.500/1.550	2.200/750	4.800
	2,0-l-TDI BlueMotion Technology	62	4 – 7	2.093 – 2.477	907 – 523	1.500/1.550	2.200/750	4.800
	2,0-l-TDI	75	4 – 7	2.093 – 2.477	907 – 523	1.500/1.550	2.200/750	4.900
	2,0-l-TDI BlueMotion Technology	84	4 – 7	2.093 – 2.477	907 – 523	1.500/1.550	2.200/750	4.900
	2,0-l-TDI	103	4 – 7	2.128 – 2.512	872 – 488	1.550/1.550	2.500/750	5.200
	2,0-l-TDI mit DSG	103	4 – 7	2.140 – 2.524	860 – 476	1.550/1.550	2.500/750	5.300
	2,0-l-BiTDI	132	4 – 7	2.154 – 2.532	846 – 468	1.550/1.550	2.500/750	5.200
	2,0-l-BiTDI mit DSG	132	4 – 7	2.166 – 2.544	834 – 456	1.550/1.550	2.500/750	5.300
3.080	2,0-l-TSI 4MOTION mit DSG	150	4 – 7	2.268 – 2.608	812 – 472	1.600/1.550	2.500/750	5.300
	2,0-l-TDI 4MOTION	103	4 – 7	2.268 – 2.594	812 – 486	1.600/1.550	2.500/750	5.300
	2,0-l-BiTDI 4MOTION	132	4 – 7	2.275 – 2.615	805 – 465	1.600/1.550	2.500/750	5.300
	2,0-l-BiTDI 4MOTION mit DSG	132	4 – 7	2.288 – 2.628	792 – 452	1.600/1.550	2.500/750	5.300
California Comfortline								
3.000	2,0-l-TSI	150	4 – 5	2.419 – 2.568	581 – 432	1.550/1.575	2.500/750	5.200
	2,0-l-TSI mit DSG	150	4 – 5	2.431 – 2.580	569 – 420	1.550/1.575	2.500/750	5.300
	2,0-l-TDI	75	4 – 5	2.363 – 2.533	637 – 467	1.500/1.575	2.200/750	4.900
	2,0-l-TDI BlueMotion Technology	84	4 – 5	2.363 – 2.533	637 – 467	1.500/1.575	2.200/750	4.900
	2,0-l-TDI	103	4 – 5	2.407 – 2.577	593 – 423	1.550/1.575	2.500/750	5.200
	2,0-l-TDI mit DSG	103	4 – 5	2.419 – 2.589	581 – 411	1.550/1.575	2.500/750	5.300
	2,0-l-BiTDI	132	4 – 5	2.439 – 2.588	561 – 412	1.550/1.575	2.500/750	5.200
	2,0-l-BiTDI mit DSG	132	4 – 5	2.451 – 2.600	549 – 400	1.550/1.575	2.500/750	5.300
3.080	2,0-l-TSI 4MOTION mit DSG	150	4	2.553 – 2.732	527 – 348	1.600/1.575	2.500/750	5.300
	2,0-l-TDI 4MOTION	103	4	2.548 – 2.727	532 – 353	1.600/1.575	2.500/750	5.300
	2,0-l-BiTDI 4MOTION	132	4	2.560 – 2.739	520 – 341	1.600/1.575	2.500/750	5.300
	2,0-l-BiTDI 4MOTION mit DSG	132	4	2.573 – 2.752	507 – 328	1.600/1.575	2.500/750	5.300

*Ausstattungen können die Nutzlast bzw. Zuladung durch Erhöhung/Verringerung des Leergewichts beeinflussen. Bitte fragen Sie hierzu Ihren Volkswagen Nutzfahrzeuge Partner.

Zulässige Dachlast bei geschlossenem Aufstelldach 50 kg.
Zulässige Stützlast 100 kg.

Die hier abgebildeten Nutzlastbereiche wurden unter Berücksichtigung von wähl- oder abwählbaren Ausstattungen oder sonstigen Umfängen, die nicht zum serienmäßigen Liefer- oder Leistungsumfang gehören, ermittelt. Die tatsächliche Nutzlast eines Fahrzeugs, die sich aus der Differenz zwischen zulässigem Gesamtgewicht und Leergewicht errechnet, ist nur durch Wiegen eines individuellen Fahrzeugs ermittelbar.

Maßzeichnungen.

California Beach mit Aufstelldach

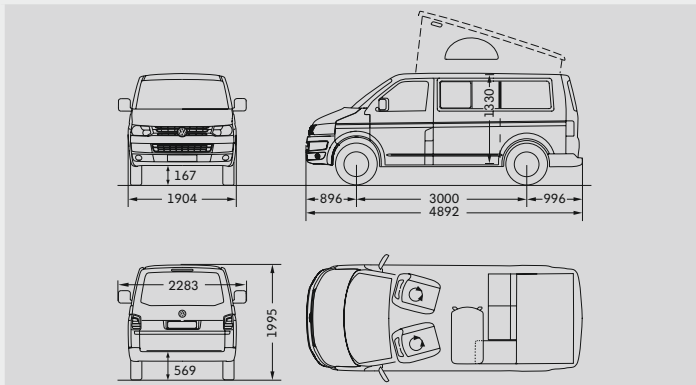

California Comfortline mit Aufstelldach

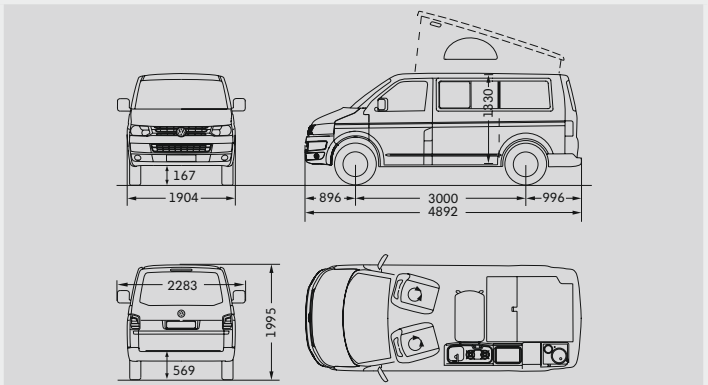

Fahrgast-/Gepäckraum, Fläche	4,3 m ²
Wohnbereich, Innenhöhe bis vordere Bettkante bei aufgestelltem Dach	1.334 mm
Seitliche Schiebetür, Breite/Höhe	1.020/1.268 mm
Heckklappe, Breite/Höhe	1.486/1.295 mm
Wendekreis	11,9 m

Wohnbereich, Fläche	4,0 m ²
Wohnbereich, Innenhöhe bis vordere Bettkante bei aufgestelltem Dach	1.334 mm
Seitliche Schiebetür, Breite/Höhe	1.010/1.253 mm
Heckklappe, Breite/Höhe	1.446/1.262 mm
Wendekreis	11,9 m

Alle Maßangaben sind auf Basis der Serienfahrzeuge ermittelt. Aufgrund von Fertigungstoleranzen/Reifengrößen/Art des Fahrwerks können die tatsächlichen Maße geringfügig von den hier angegebenen Werten abweichen. Die Fahrzeugzeichnungen sind nicht maßstabgerecht.

Der California

165.1190.12.09 • Printed in Germany

Änderungen vorbehalten

Ausgabe: Juni 2011

Internet: www.volkswagen-nutzfahrzeuge.de